

**Zestaw ślizgaczy
 HONDA CBF 600/CB 600 Hornet**

Rok produkcji: od '07

Nr zestawu: 10117

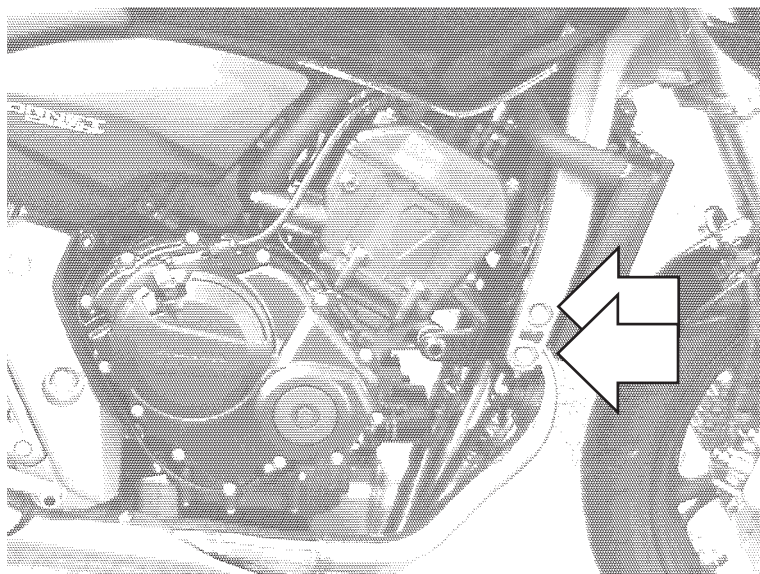

Miejsce montażu
 Lewa i prawa strona
 analogicznie.

Schemat montażowy ślizgacza.
 Lewa i prawa strona.

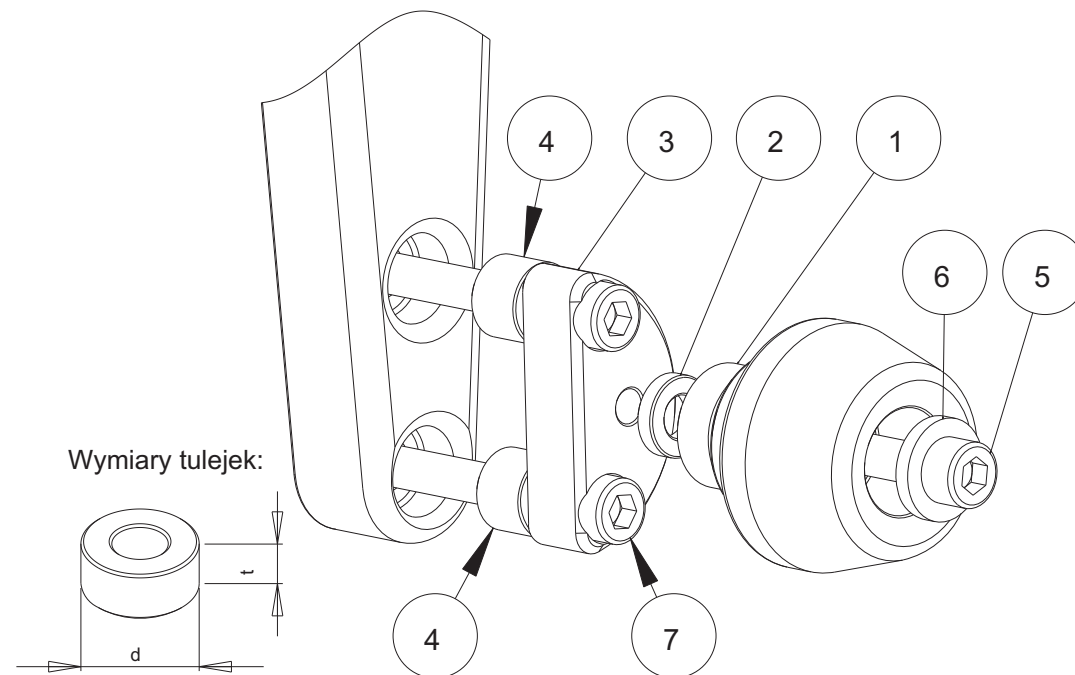

NR	ELEMENT	LEWA STRONA	PRAWA STRONA
1	Ślizgacz	L = 65 mm	L = 65 mm
2	Tulejka	d=20 mm, t=5 mm	d=20 mm, t=5 mm
3	Tarcza pośrednia		
4	Tulejka	d=20 mm, t=15 mm	d=20 mm, t=15 mm
5	Śruba	M10	M10
6	Podkładka		
7	Śruba mocująca	M10, dł = 70 mm	M10, dł = 70 mm

Instrukcja montażu:

1. Wskazane na zdjęciu śruby należy wykręcić.
2. Za pomocą śrub **7** przykręcić tarczę pośrednią **3** wraz z tulejkami **4** według schematu na stronie obok.
3. Ślizgacz **1** wsunąć na śrubę **5** razem z podkładką **6** i tulejką **2**, a następnie całość przykręcić do uprzednio zamocowanej tarczy **3**.

W celu zabezpieczenia śrub przed odkręceniem można użyć preparatu do zabezpieczania gwintów.

Renner Sp. z o.o. nie ponosi odpowiedzialności za szkody powstałe pomimo stosowania naszych produktów.