

**Zestaw ślizgaczy
HONDA CBR 600 RR**
Rok produkcji: od '09
Nr katalogowy zestawu: 10121

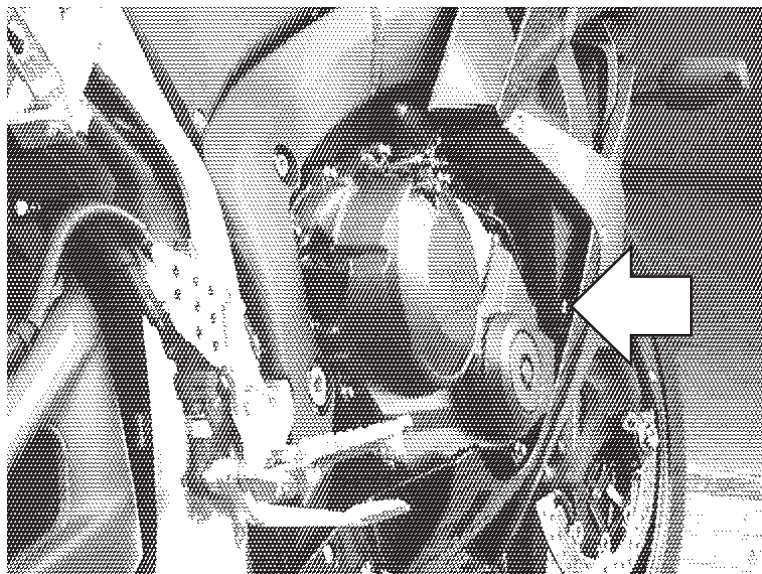

Miejsce montażu
Lewa i prawa
strona analogicznie

Instrukcja montażu:

1. Wskazane na zdjęciach śruby należy wykręcić.
2. Wyjąć tulejki dystansowe znajdujące się między ramą, a blokiem silnika.
3. W ich miejsce wsunąć płytki **3** według schematu na stronie obok, następnie włożyć na miejsce oryginalne śruby, ustawić płytki **3** w odpowiedniej pozycji i dokręcić śruby.
4. Wyznaczyć miejsca do wywiercenia otworów w owiewkach naprzeciw gwintowanych otworów w płytkach **3**. Wywiercić otwory używając np. otwornicy do drewna. Wskazane jest wywiercenie najpierw małych otworów kontrolnych (np. śr. 5 mm) i zamontowanie owiewek w celu sprawdzenia poprawności wyznaczenia miejsc wiercenia.
5. Założyć owiewki motocykla.
6. Przykręcić pozostałe elementy ślizgaczy zgodnie ze schematem na stronie obok.

W celu zabezpieczenia śrub przed odkręceniem można użyć preparatu do zabezpieczania gwintów.

Schemat montażowy ślizgacza.
Lewa i prawa strona.

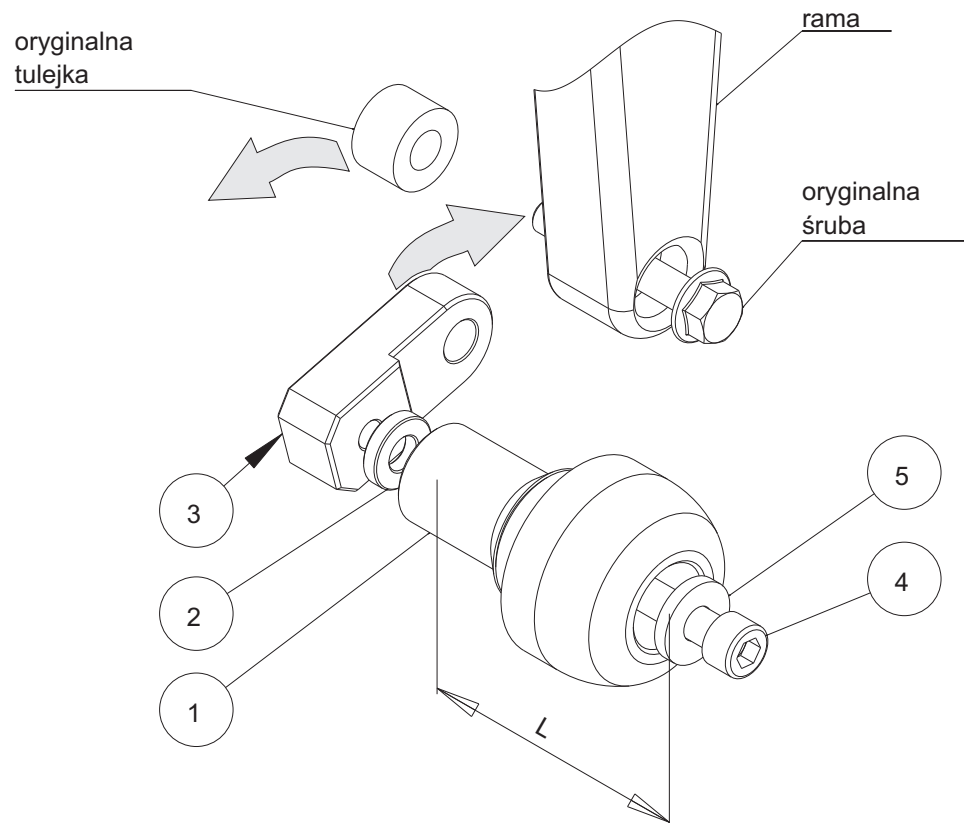

NR	ELEMENT	LEWA STRONA	PRAWA STRONA
1	Ślizgacz	L = 100 mm	L = 90 mm
2	Tulejka		
3	Płytką pośrednia		
4	Śruba	M10	M10
5	Podkładka		

Renner Sp. z o.o. nie ponosi odpowiedzialności za szkody powstałe pomimo stosowania naszych produktów.