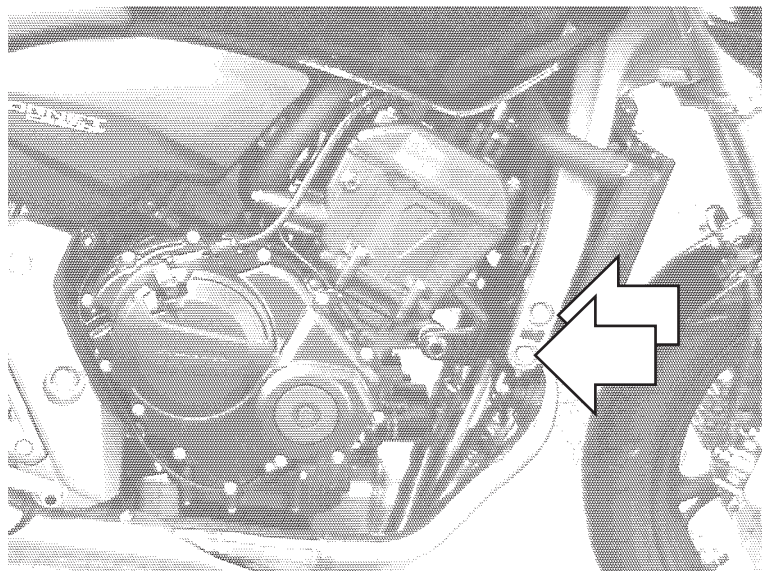

Zestaw ślizgaczy
HONDA CBR 600 F

Rok produkcji: od '11

Nr katalogowy zestawu: 10122

 Miejsce montażu
 Lewa i prawa strona
 analogicznie.

Instrukcja montażu:

1. Zdjąć owiewki, wskazane na zdjęciach śruby wykręcić, w ich miejsce przykręcić płytki **3** za pomocą śrub **7**. Wyznaczyć miejsca do wywiercenia otworów w owiewkach naprzeciw gwintowanych otworów w płytkach **3**.
2. Wywiercić otwory używając np. otwornicy do drewna. Wskazane jest wywiercenie najpierw małych otworów kontrolnych (np. śr. 5 mm) i zamontowanie owiewek w celu sprawdzenia poprawności wyznaczenia miejsc wiercenia.
3. Założyć owiewki motocykla.
4. Złożyć pozostałe elementy ślizgacza wg schematu na stronie obok wsuwając je kolejno na śrubę mocującą **5**.
5. Wsunąć śruby mocujące wraz ze wszystkimi elementami ślizgaczy przez otwory w owiewkach i wkręcić je w gniazda w płytkach **3**.

W celu zabezpieczenia śrub przed odkręceniem można użyć preparatu do zabezpieczania gwintów.

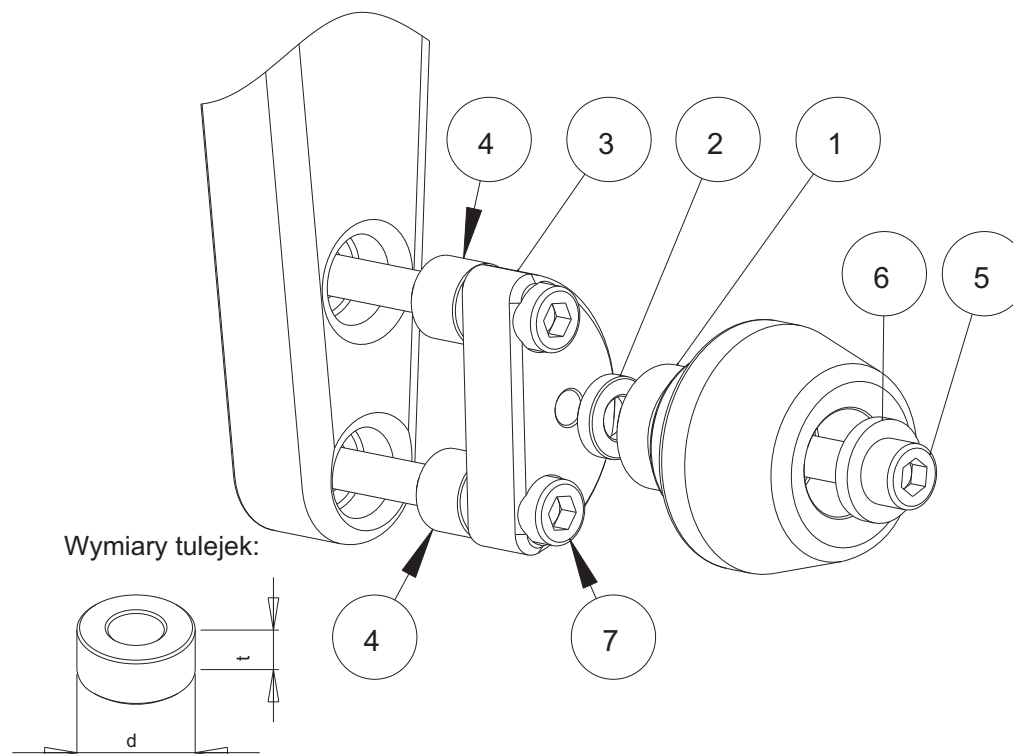
 Schemat montażowy ślizgacza.
 Lewa i prawa strona.

NR	ELEMENT	LEWA STRONA	PRAWA STRONA
1	Ślizgacz	L = 65 mm	L = 65 mm
2	Tulejka	d=20 mm, t=5 mm	d=20 mm, t=5 mm
3	Tarcza pośrednia		
4	Tulejka	d=20 mm, t=15 mm	d=20 mm, t=15 mm
5	Śruba	M10	M10
6	Podkładka		
7	Śruba mocująca	M10, dł = 70 mm	M10, dł = 70 mm

Renner Sp. z o.o. nie ponosi odpowiedzialności za szkody powstałe pomimo stosowania naszych produktów.