

Zestaw ślizgaczy
KAWASAKI Z 750/1000
 Rok produkcji: od '07
 Nr katalogowy zestawu: 10210

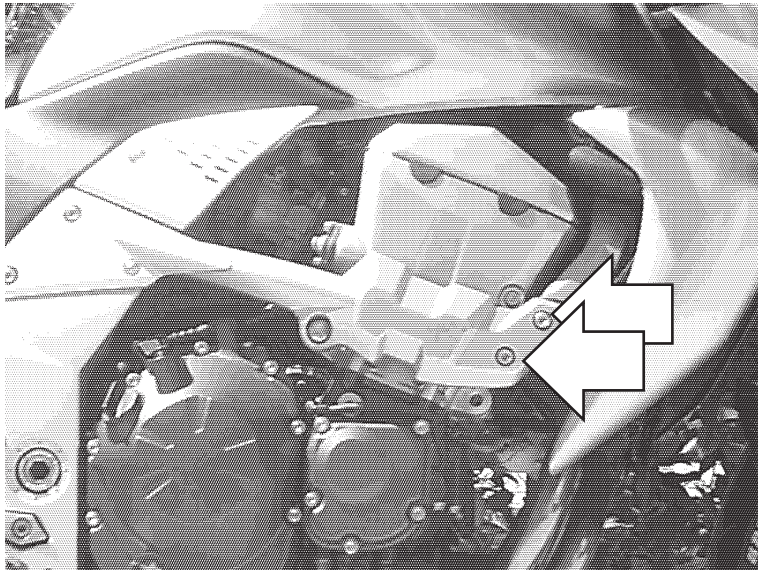

Miejsce montażu
 Lewa i prawa strona
 analogicznie.

Schemat montażowy ślizgacza.
 Lewa i prawa strona.

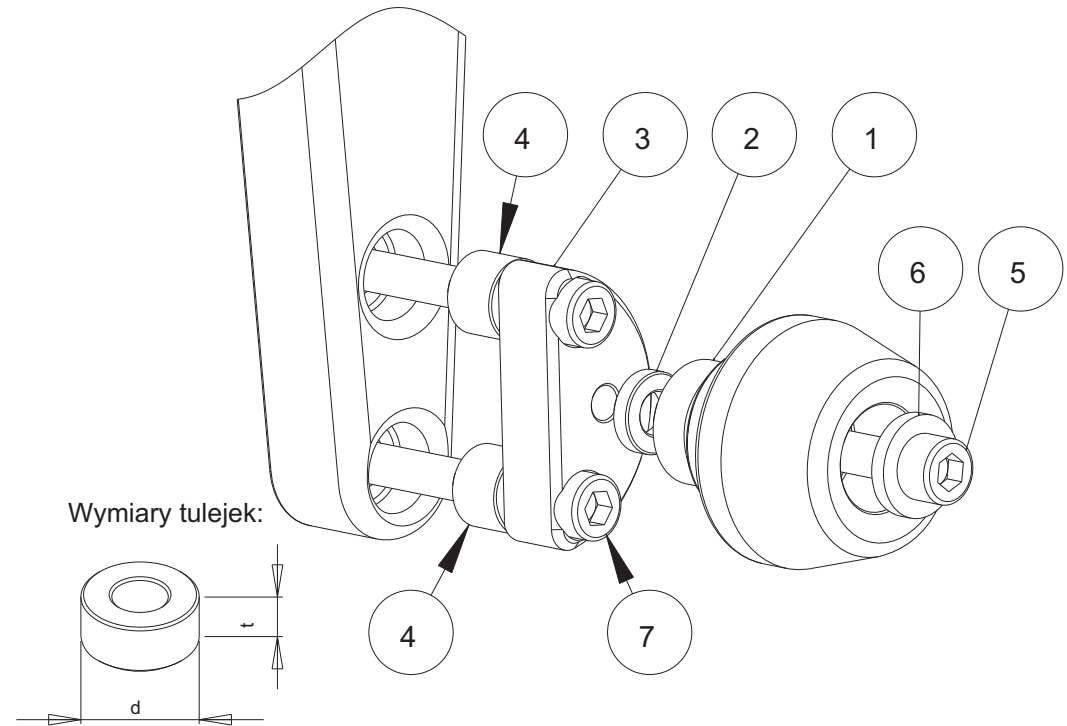

Instrukcja montażu:

1. Wskazane na zdjęciu śruby należy wykręcić.
2. Za pomocą śrub **7** przykręcić tarczę pośrednią **3** wraz z tulejkami **4** według schematu na stronie obok.
3. Ślizgacz **1** wsunąć na śrubę **5** razem z podkładką **6** i tulejką **2**, a następnie całość przykręcić do uprzednio zamocowanej tarczy **3**.

W celu zabezpieczenia śrub przed odkręceniem można użyć preparatu do zabezpieczania gwintów.

NR	ELEMENT	LEWA STRONA	PRAWA STRONA
1	Ślizgacz	L = 65 mm	L = 55 mm
2	Tulejka	d=20 mm, t=5 mm	d=20 mm, t=5 mm
3	Tarcza pośrednia		
4	Tulejka	d=14 mm, t=10 mm	d=14 mm, t=10 mm
5	Śruba	M10	M10
6	Podkładka		
7	Śruba mocująca	M8	M8