

**Zestaw ślizgaczy
SUZUKI GS 500 F**

Rok produkcji: wszystkie

Nr zestawu: 10315

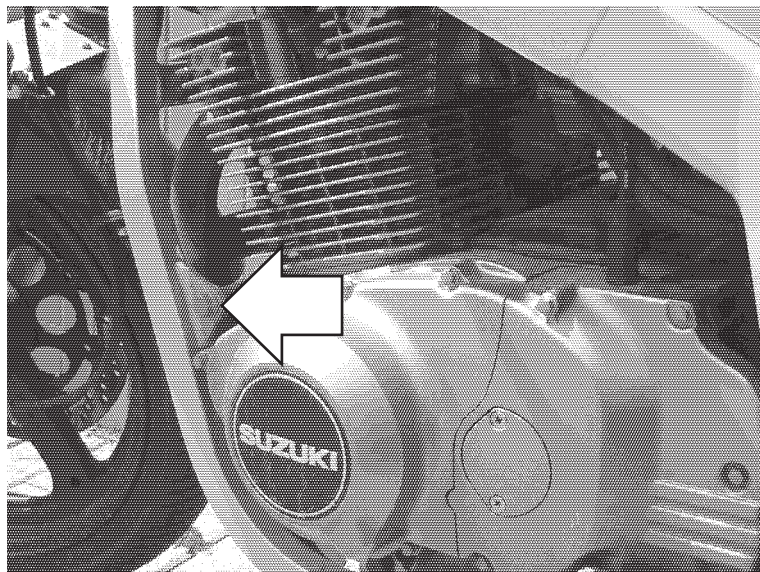

Miejsce montażu
Lewa i prawa strona
analogicznie.

Instrukcja montażu:

1. Zdjąć owiewki i wykręcić śrubę wskazaną na zdjęciu.
2. W miejsce oryginalnej śruby przykręcić tarczę **3** wraz z tulejkami **4** za pomocą szpilki **8** i nakrętek **9** według schematu na stronie obok.
3. Wyznaczyć miejsca do wywiercenia otworów w owiewkach naprzeciw gniazd gwintowanych w tarczy **3**.
4. Wywiercić otwory używając np. otwornicy do drewna. Wskazane jest wywiercenie najpierw małych otworów kontrolnych (np. śr. 5 mm) i zamontowanie owiewek w celu sprawdzenia poprawności wyznaczenia miejsc wiercenia.
5. Założyć owiewki motocykla.
6. Śruby **5** wraz z pozostałymi elementami ślizgacza, złożonymi wg schematu wsunąć przez otwory w owiewkach i wkręcić je w tarczę **3**.

W celu zabezpieczenia śrub przed odkręceniem można użyć preparatu do zabezpieczania gwintów.

Schemat montażowy ślizgacza.
Lewa i prawa strona.

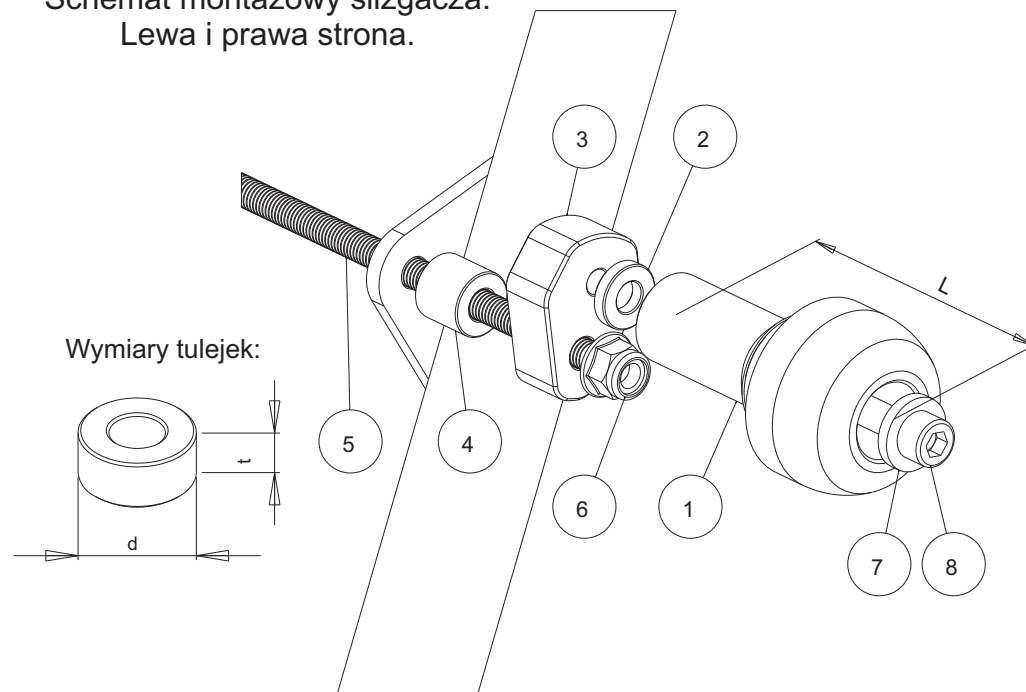

NR	ELEMENT	LEWA STRONA	PRAWA
1	Ślizgacz	L = 105 mm	L = 105 mm
2	Tulejka	d=22 mm, t=10 mm	d=22 mm, t=10 mm
3	Tarcza pośrednia		
4	Tulejka	d=22 mm, t=20 mm	d=22 mm, t=20 mm
5	Szpilka mocująca	M10, dł = 350 mm	-
6	Nakrętka	M10	M10
7	Podkładka		
8	Śruba	M10	M10