

**Zestaw ślizgaczy
YAMAHA FZS 1000 Fazer**

Rok produkcji: -'05

Nr zestawu: 10407

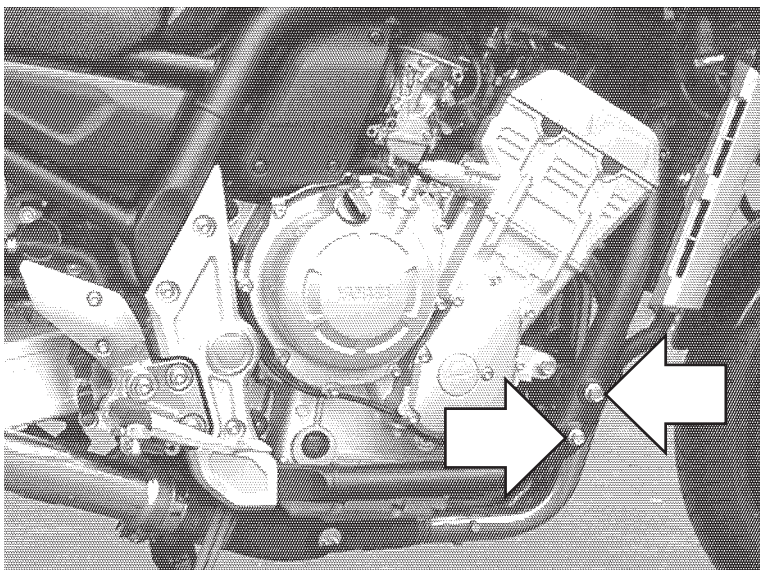

Miejsce montażu
Lewa i prawa strona
analogicznie.

Instrukcja montażu:

1. Wskazane na zdjęciach śruby należy wykręcić.
2. Za pomocą śrub **7** i **8** przykręcić tarczę pośrednią **2** wraz z tulejką **3** według schematu na stronie obok.
3. Ślizgacz **1** wsunąć na śrubę **4** razem z podkładkami **5** i **6**, następnie całość przykręcić do uprzednio zamocowanej tarczy **2**.

W celu zabezpieczenia śrub przed odkręceniem można użyć preparatu do zabezpieczania gwintów.

Renner Sp. z o.o. nie ponosi odpowiedzialności za szkody powstałe pomimo stosowania naszych produktów.

Schemat montażowy ślizgacza.
Lewa i prawa strona.

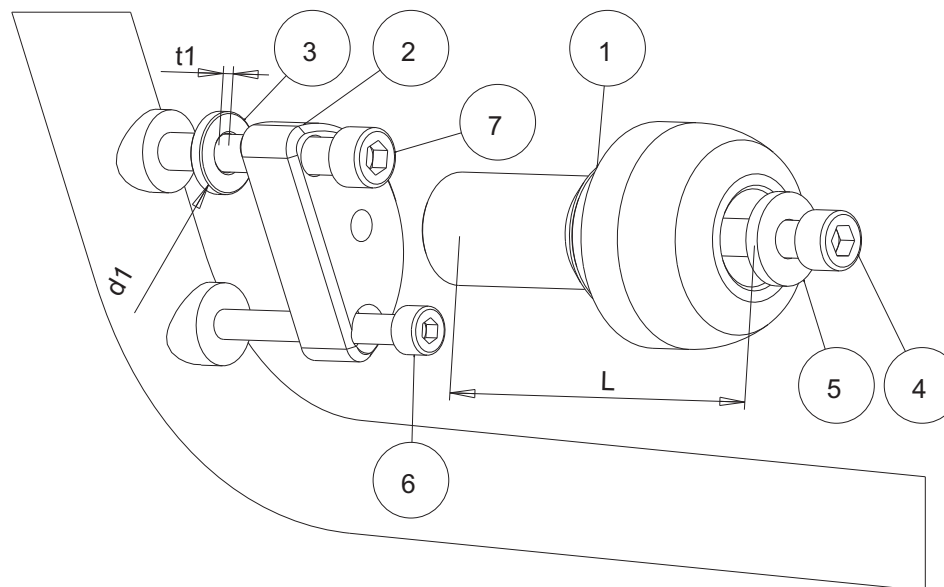

LEWA STRONA

NR	ELEMENT	WYMIAR	ILOŚĆ
1	Ślizgacz	L = 80 mm	1
2	Tarcza pośrednia	Ø 70x20	1
3	Tulejka	d1=22 mm, t1=4 mm	1
4	Śruba	M10	1
5	Podkładka	Ø 10	1
6	Śruba mocująca	M8, dł = 120 mm	1
7	Śruba mocująca	M10, dł = 140 mm	1

PRAWA STRONA

NR	ELEMENT	WYMIAR	ILOŚĆ
1	Ślizgacz	L = 80 mm	1
2	Tarcza pośrednia	Ø 70x20	1
3	Tulejka	d1=22 mm, t1=4 mm	1
4	Śruba	M10	1
5	Podkładka	Ø 10	1
6	Śruba mocująca	M8, dł = 120 mm	1
7	Śruba mocująca	M10, dł = 140 mm	1