

Zestaw ślizgaczy YAMAHA YZF R6
Rok produkcji: '03 – '05
Nr zestawu: 10410

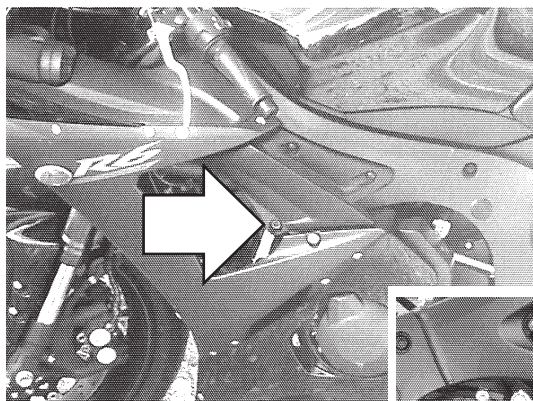

Miejsce montażu
Lewa strona.

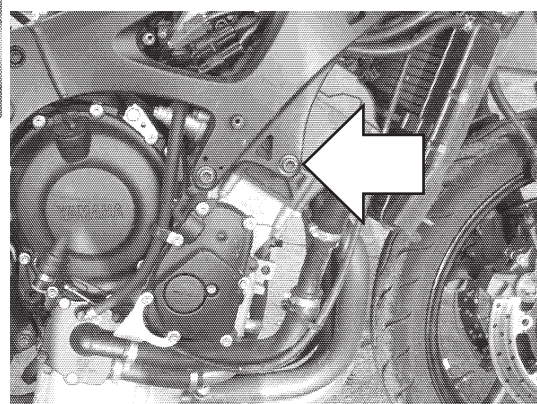

Miejsce montażu
Prawa strona.

Instrukcja montażu:

1. Zdjąć prawą owiewkę, wskazane na zdjęciach śruby wykręcić, w ich miejsce przykręcić łączniki **2** za pomocą śrub **4**. Z prawej strony wyznaczyć miejsce do wywiercenia otworu w owiewce naprzeciw gwintowanego otworu w łączniku **2**.
2. Wywiercić otwór używając np. otwornicy do drewna. Wskazane jest wywiercenie najpierw małego otworu kontrolnego (np. śr. 5 mm) i zamontowanie owiewki w celu sprawdzenia poprawności wyznaczenia miejsca wiercenia.
3. Założyć owiewkę motocykla.
4. Złożyć pozostałe elementy ślizgacza wg schematu na stronie obok wsuwając je kolejno na śrubę mocującą **5**.
5. Śruby mocujące wraz ze wszystkimi elementami ślizgaczy wkręcić w gniazda w łącznikach **2**.

W celu zabezpieczenia śrub przed odkręceniem można użyć preparatu do zabezpieczania gwintów.

Schemat montażowy ślizgacza.
Lewa i prawa strona.

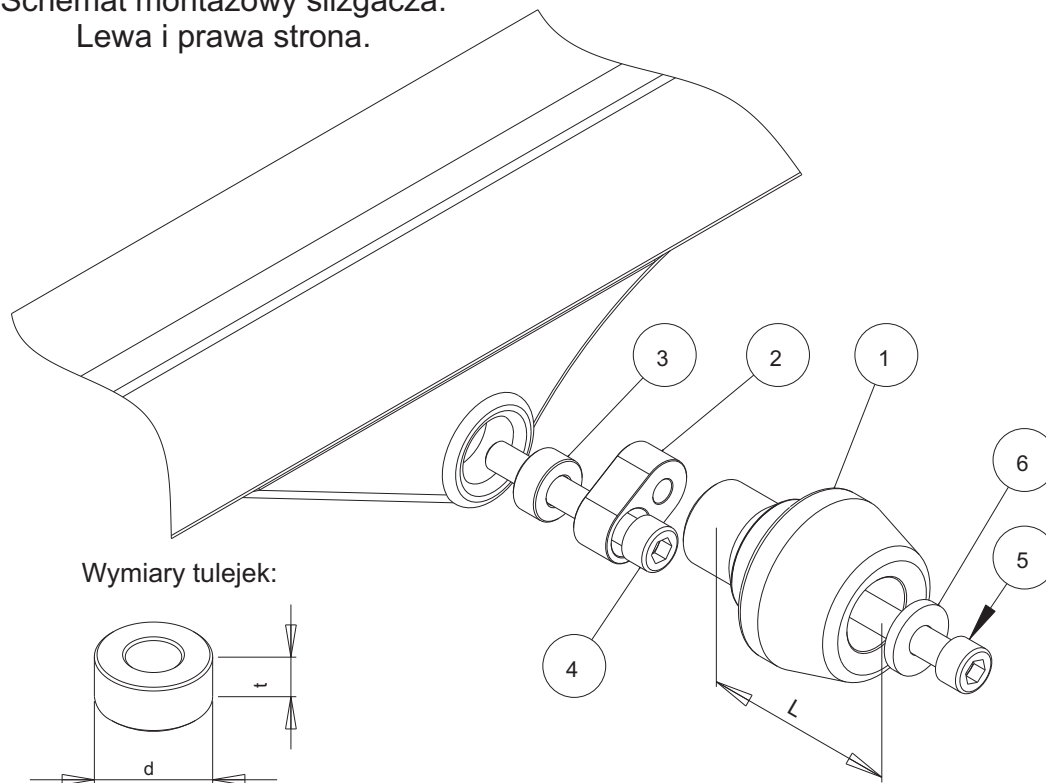

NR	ELEMENT	LEWA STRONA	PRAWA
1	Ślizgacz	L = 55 mm	L = 60 mm
2	Łącznik stalowy		
3	Tulejka	d=20 mm, t=15 mm	d=20 mm, t=5 mm
4	Śruba mocująca	M10, dł = 55 mm	M10, dł = 45 mm
5	Śruba	M10	M10
6	Podkładka		