

Zestaw ślizgaczy BMW K 1200 R
Rok produkcji: wszystkie
Nr zestawu: 10501

Miejsce montażu
Lewa i prawa strona
analogicznie

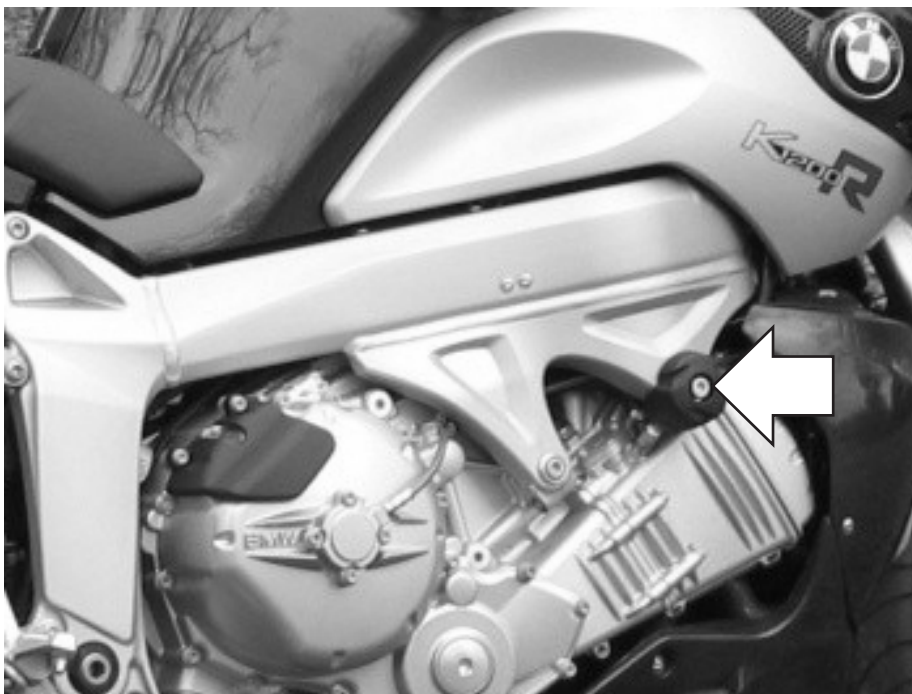

Instrukcja montażu:

1. Wskazane na zdjęciach śruby należy wykręcić.
2. Złożyć wszystkie elementy ślizgacza wg schematu na stronie obok wsuwając je kolejno na śrubę mocującą.
3. Wkręcić śruby mocujące wraz ze wszystkimi elementami ślizgaczy w miejsce wykręconych oryginalnych śrub mocowania silnika.

W celu zabezpieczenia śrub przed odkręceniem można użyć preparatu do zabezpieczania gwintów.

Schemat montażowy ślizgacza.
Lewa i prawa strona.

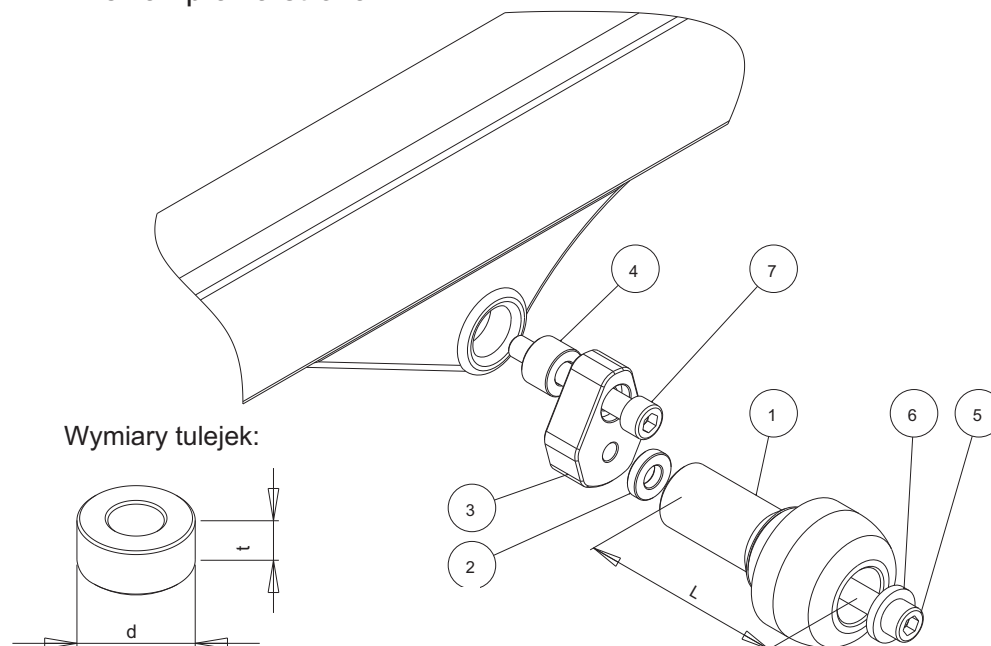

NR	ELEMENT	LEWA STRONA	PRAWA STRONA
1	Ślizgacz	L = 55 mm	L = 55 mm
2	Tulejka	d=20 mm, t=5 mm	d=20 mm, t=5 mm
3	Tarcza pośrednia		
4	Tulejka	d=18 mm, t=20 mm	d=18 mm, t=10 mm
5	Śruba	M10	M10
6	Podkładka		
7	Śruba mocująca	M10, dł = 80 mm	M10, dł = 80 mm