

**Zestaw ślizgaczy
TRIUMPH Daytona 675**

Rok produkcji: wszystkie
Nr katalogowy zestawu: 10701

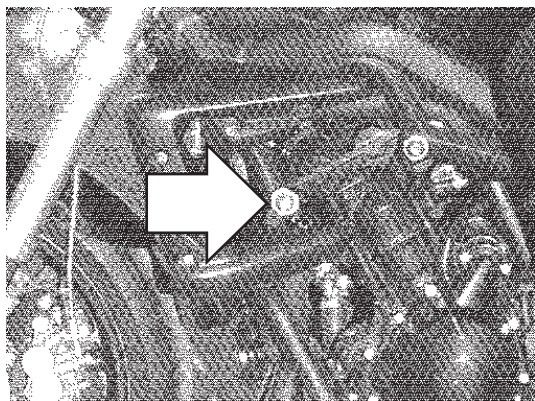

Miejsce montażu
Lewa strona

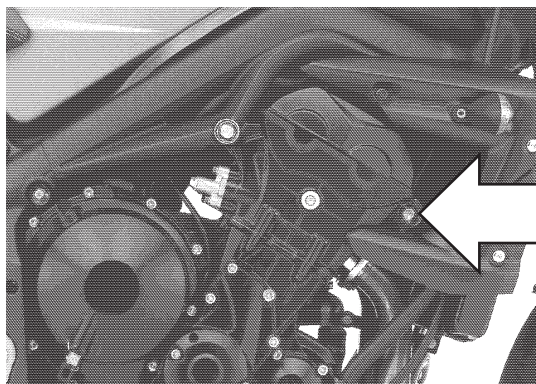

Miejsce montażu
Prawa strona

Instrukcja montażu:

1. Wskazane na zdjęciach śruby należy wykręcić.
2. Złożyć wszystkie elementy ślizgacza wg schematu na stronie obok wsuwając je kolejno na śrubę mocującą.
3. Wkręcić śruby mocujące wraz ze wszystkimi elementami ślizgaczy w miejsce wykręconych oryginalnych śrub mocowania silnika.

W celu zabezpieczenia śrub przed odkręceniem można użyć preparatu do zabezpieczania gwintów.

Schemat montażowy ślizgacza.
Lewa i prawa strona.

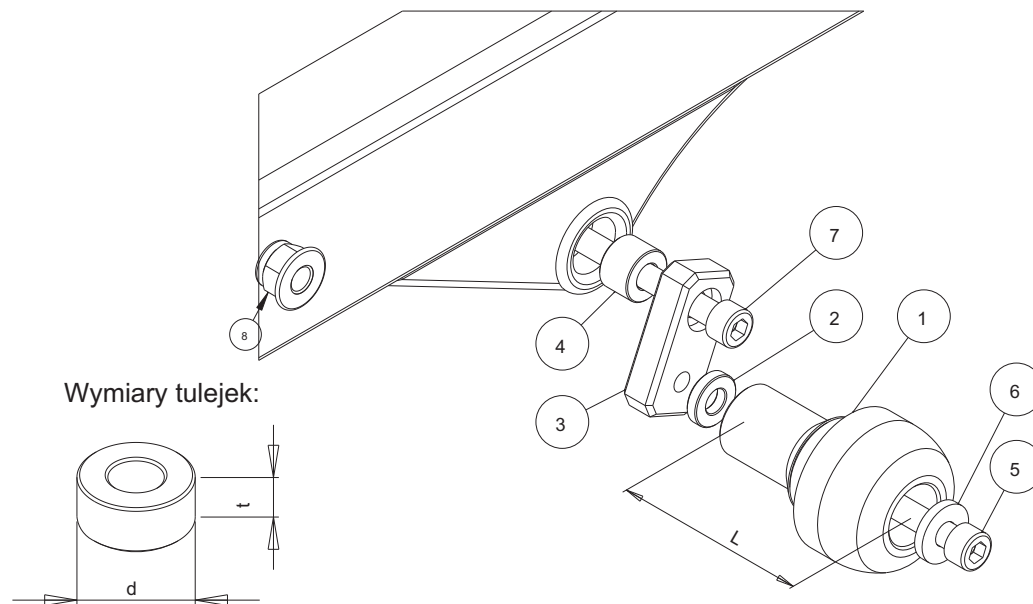

NR	ELEMENT	LEWA STRONA	PRAWA
1	Ślizgacz	L = 105 mm	L = 85 mm
2	Tulejka	d=20 mm, t=5 mm	d=20 mm, t=5 mm
3	Płytką pośrednia	dł. = 70 mm	dł. = 80 mm
4	Tulejka	d=22 mm, t=20 mm	d=22 mm, t=20 mm
5	Śruba	M10	M10
6	Podkładka		
7	Śruba mocująca	M10, dł = 120 mm	M10, dł = 120 mm
8	Nakrętka	M10	M10